

Schnitt A-A

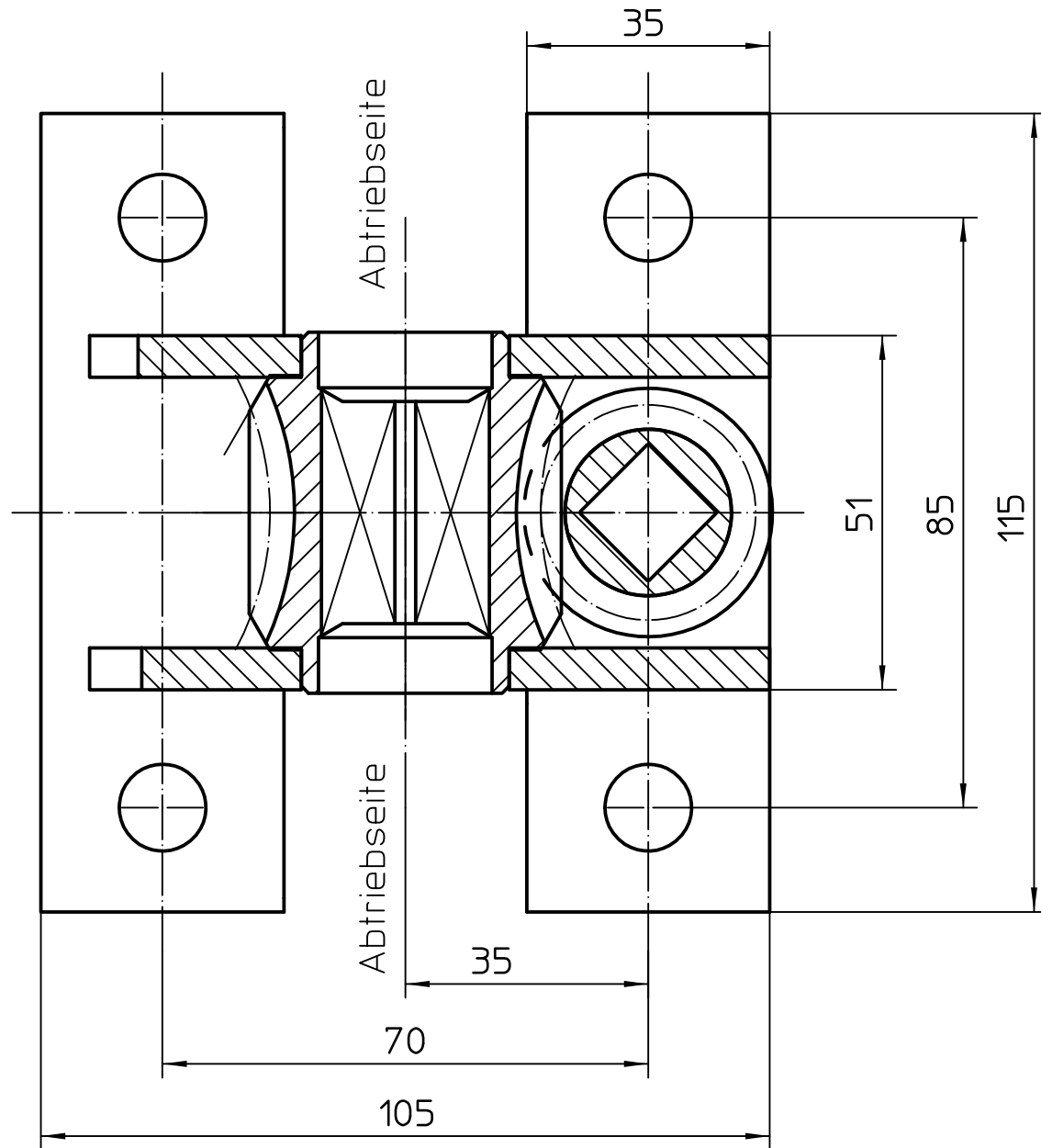

Schnitt B-B

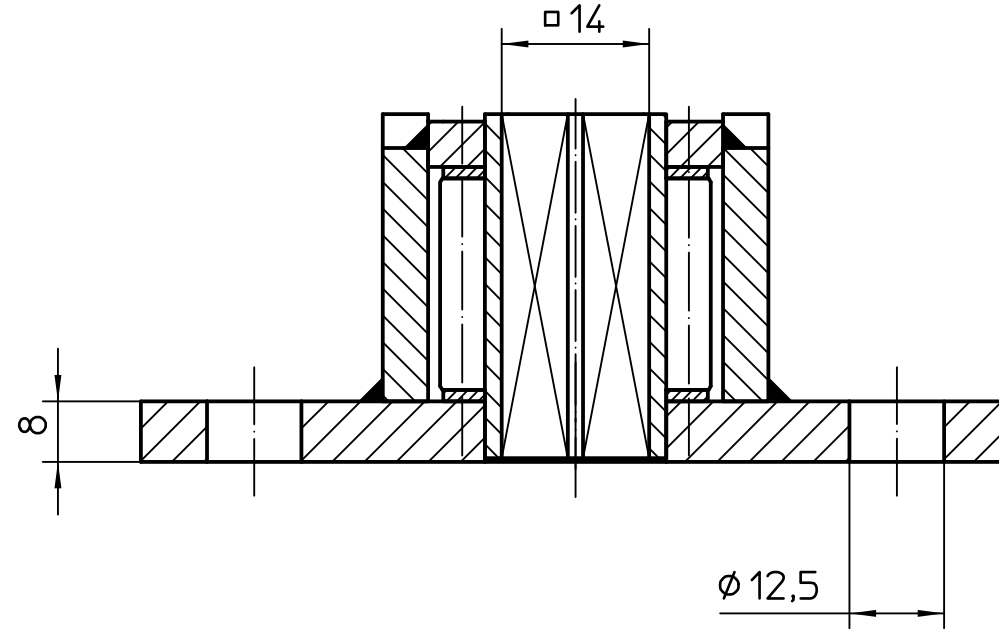

Techn. Daten

Haltemoment max.	100 Nm
Spannmoment mit Kurbel R=100mm	40 Nm
Kurbelkraft	200 N
Übersetzung	13
Gewicht ca.	1,2 kg

Kommissions-Nr.		Oberfläche DIN ISO 1302		Allgemeintoleranz ISO 2768-c		Maßstab 1:1		ANGEBOTSZEICHNUNG		Gewicht kg	
Schutzvermerk ISO 16016 beachten				Status freigegeben				Werkstoff		Halbzeug/ Rohteil-Nr.	
9	3321	13.04.07	Seus	19.10.17	Datum	Name		Schneckengetriebe			
8	3200	23.05.03	Wiesmann	Bearb.	21.12.90	Miltenb.					
7	2877	23.05.97	Rauch	Gepr.	21.12.90	Miltenberger					
6	2469	24.05.93	Rosbach	Norm.	21.12.90	Miltenberger					
5	2463	12.03.93	Rosbach	Schw.Fr.							
4	2444	02.07.92	Rosbach			haacon hebetechnik gmbh Josef-Haamann-Straße 6 D-97896 Freudenberg/Main		Teile-Nr. 203660		Zeichnungs-Nr. 4522.100.0.00A	
3	2435	28.04.92	Miltenberger							Blatt 1	
2	Text	05.11.91	Kirchner								
Zust.	Änderung	Datum	Name	Ursprung		Ersatz für		Ers. durch			