

4

3

2

1

Techn. Daten

Haltemoment max.	100 Nm
Spannmoment mit Kurbel R=100mm	40 Nm
Kurbelkraft	200 N
Übersetzung	13
Gewicht ca.	1 kg

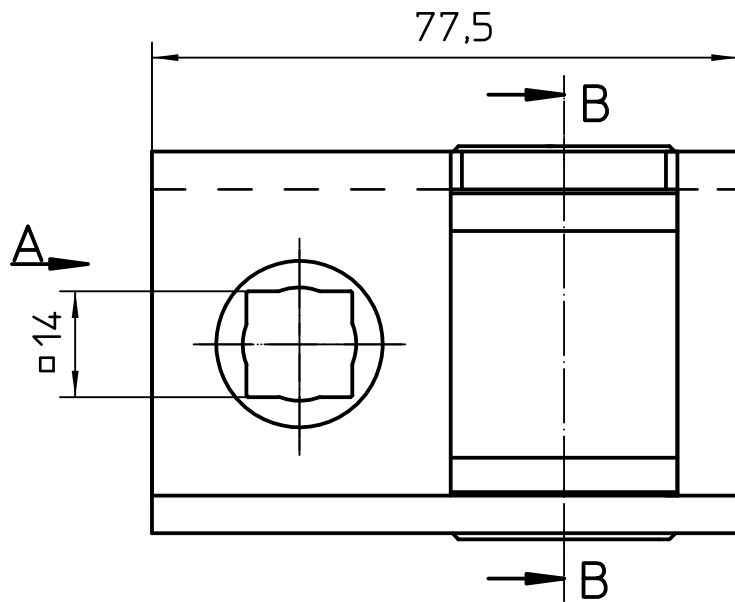

Ansicht "A"

Schnitt B-B

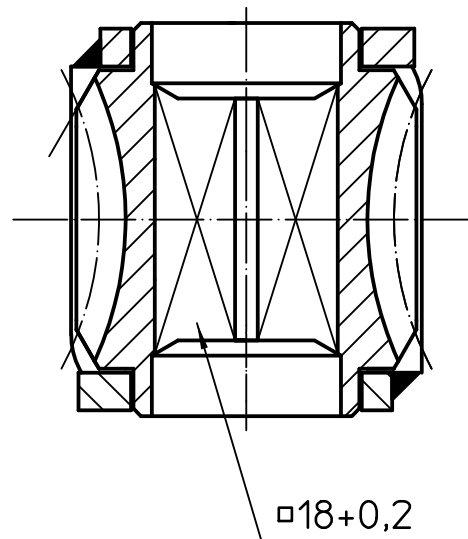
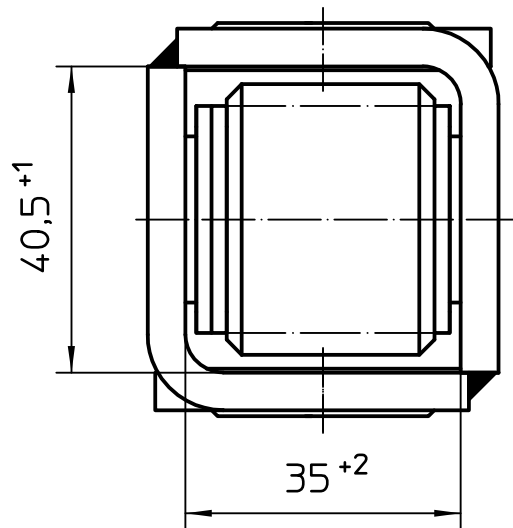

Kommissions-Nr.		Oberfläche DIN ISO 1302		Allgemeintoleranz ISO 2768-c		Maßstab 1:1		ANGEBOTSZEICHNUNG		Gewicht kg	
Schutzvermerk ISO 16016 beachten				Status freigegeben				Werkstoff		Halbzeug/ Rohteil-Nr.	
				19.10.17	Datum		Name	<h2>Schneckengetriebe</h2>			
				Bearb.	30.10.95		Tastan				
				Gepr.	30.10.95		Beck				
5	3328	03.09.07	Seus	Norm.	30.10.95		Beck				
4	3321	13.04.07	Seus	Schw.Fr.							
3	3200	23.05.03	Wiesmann			haacon hebeteknik gmbh		Teile-Nr.		Zeichnungs-Nr.	
2	2877	28.05.97	Rauch	haacon		Josef-Haamann-Straße 6		205453		4541.100.0.00A	
1	Bag.änd.	30.10.95	Tastan	haacon		D-97896 Freudenberg/Main				Blatt 1	
Zust.	Änderung	Datum	Name	Ursprung		Ersatz für		Ers. durch			